



Micromix ... die Betontankstelle! ®

Frischbeton zum
Selberzapfen und
Mitnehmen.

Dank Verzögerer
haben Sie Zeit für
Transport und
Verarbeitung.





Micromix ... die Betontankstelle!®



*1

*2

*3

*β

- Zementsilo*1 (35 t)
- Gurtbandförderer*2 (höhenverstellbar)
- Kartenlesegerät*3
- Mischmodul*β

Die SB-Service-Idee ...

Kleinabnehmer können zeitsparend mit Beton für unbewehrte Bauteile im SB-Betrieb bedient werden.

Das Prinzip ist ganz einfach. Der Kunde kauft die gewünschte Menge und Sorte am Verkaufstresen. Dort erhält er eine Chipkarte, mit der er die Mikrobetonanlage in Betrieb nimmt, nachdem sein Fahrzeug richtig positioniert wurde.

Der Baustoffhändler ist somit in der Lage, Kleinabnehmer zeitsparend mit Beton für unbewehrte Bauteile zu bedienen. Insbesondere der "Profi-Kleinabnehmer" (GaLa-Bau, Zaunbau, Steinsetzer, Tiefbau, Heimwerker), der ohnehin kommt, um z. B. Schachtringe, Bord- oder Pflastersteine abzuholen, spart sich den anschließend notwendigen Weg in ein herkömmliches Betonwerk.

Er kann jetzt den erforderlichen Beton an gleicher Stelle kostengünstig beziehen. Das erspart Fahrzeit, vermeidet Wartezeiten sowie eine mitunter umständliche Abwicklung.

Die Vorteile für beide Seiten liegen klar auf der Hand. Somit erhält der Baustoffhändler ein zusätzliches Element für den Service am Kunden. Kleinmengen von 0,15 bis 2,0m³ sowie kundenfreundliche Öffnungszeiten wochentags und samstags sind ein wichtiger Punkt, um das Konzept abzurunden.

Bei der Entwicklung der Anlage wurde viel Wert auf Mobilität gelegt. Die Anlage kann jederzeit auf einen LKW geladen und so innerhalb sehr kurzer Zeit zu einem anderen Standort gebracht werden. Die fertig montierte Anlage benötigt eine Stellfläche von ca. 150 m².



Micromix ... die Betontankstelle!®

Die Chipkarte ...

Aus acht verschiedenen Betonsorten kann der Kunde sich die von ihm benötigte Sorte und Menge aussuchen und bekommt dann eine entsprechende Chipkarte.

Anschließend stellt der Kunde das mitgebrachte Transportgefäß unter das Ende des Transportlaufbands bzw. fährt seinen Anhänger darunter.

Der Kunde gibt dann die Chipkarte in den Chipkartenleser.

Die entsprechende Betonsorte wird im Mischmodul der Anlage gemischt und anschließend mit Hilfe des Gurtbandförderer zum Fahrzeug transportiert.

Beim Kauf einer bestimmten Betonsorte erhält der Kunde eine Chipkarte.

Kleinmengen Beton von 0,15 bis 2,0 m³ und mehr zapfen.

Die Chipkarte enthält alle Informationen über das ausgewählte Betongemisch.



Der Chipkartenleser ...





Micromix ... die Betontankstelle!®



... die Betonsorten

Der Frischbeton, der mit der Micromix® hergestellt wird, soll demjenigen Selbstabholer vorbehalten bleiben, der keinen konstruktiven Beton benötigt. Demnach wird nur Beton für unbewehrte Bauteile abgegeben.

Sortenverzeichnis der Micromix ... Betontankstelle

(Muster)

Lfd. Nr.	Sorte	Bezeichnung	Eignung	Verwendungsbereiche	Eigenschaften
01	C 8/10 Größtkorn 8 mm	C 8/10, F1, X0, GK 8	unbewehrte Bauteile	Bodenaustausch	normal/erdfeucht Verarbeitungszeit ca. 1-2 Std.
02	C 12/15 Größtkorn 8 mm	C 12/15, F1, X0, GK 8	unbewehrte Bauteile	Streifenfundamente, Setzen von Bordsteinen, Zaunpfählen, Pfosten, etc	normal/erdfeucht Verarbeitungszeit ca. 1-2 Std.
03	C 16/20 Größtkorn 8 mm	C 16/20, F1, X0, GK 8	unbewehrte Bauteile	Streifenfundamente, Setzen von Bordsteinen, Zaunpfählen, Pfosten, etc	normal/erdfeucht Verarbeitungszeit ca. 1-2 Std.
04	C 20/25 Größtkorn 8 mm	C 20/25, F1, X0, GK 8	unbewehrte Bauteile	Streifenfundamente, Setzen von Bordsteinen, Zaunpfählen, Pfosten, etc	normal/erdfeucht Verarbeitungszeit ca. 1-2 Std.
05	C 12/15 Größtkorn 8 mm	C 12/15, F1, X0, GK 8 VZ	unbewehrte Bauteile	wie Sorte 2 jedoch mit Verzögerer	normal/erdfeucht Verarbeitungszeit mehr als 3 Std.
06	C 20/25 Größtkorn 8 mm	C 20/25, F1, X0, GK 8 VZ	unbewehrte Bauteile	wie Sorte 4 jedoch mit Verzögerer	normal/erdfeucht Verarbeitungszeit mehr als 3 Std.
07	CT 12 Größtkorn 2 mm	C 12, F1, X0, GK 2	unbewehrte Bauteile	Estrich, Pflasterbett	normal/erdfeucht Verarbeitungszeit ca. 1-2 Std. feinkörnig
08	CT 20 Größtkorn 8 mm	C 20, F2, X0, GK 8	unbewehrte Bauteile	Estrich	normal/plastisch Verarbeitungszeit ca. 1-2 Std.
09	CT 30 Größtkorn 8 mm	C 30, F2, X0, GK 8	unbewehrte Bauteile	Estrich	normal/plastisch Verarbeitungszeit ca. 1-2 Std.



Micromix ... die Betontankstelle!®



*1

*2

*3

*4

- Zementsilo*¹ (35 t)
- Gurtbandförderer*² (höhenverstellbar)
- Kartenlesegerät*³
- Mischmodul*⁴

Die SB-Service-Idee ...

Kleinabnehmer können zeitsparend mit Beton für unbewehrte Bauteile im SB-Betrieb bedient werden.

Das Prinzip ist ganz einfach. Der Kunde kauft die gewünschte Menge und Sorte am Verkaufstresen. Dort erhält er eine Chipkarte, mit der er die Mikrobetonanlage in Betrieb nimmt, nachdem sein Fahrzeug richtig positioniert wurde.

Der Baustoffhändler ist somit in der Lage, Kleinabnehmer zeitsparend mit Beton für unbewehrte Bauteile zu bedienen. Insbesondere der "Profi-Kleinabnehmer" (GaLa-Bau, Zaunbau, Steinsetzer, Tiefbau, Heimwerker), der ohnehin kommt, um z. B. Schachtringe, Bord- oder Pflastersteine abzuholen, spart sich den anschließend notwendigen Weg in ein herkömmliches Betonwerk.

Er kann jetzt den erforderlichen Beton an gleicher Stelle kostengünstig beziehen. Das erspart Fahrzeit, vermeidet Wartezeiten sowie eine mitunter umständliche Abwicklung.

Die Vorteile für beide Seiten liegen klar auf der Hand. Somit erhält der Baustoffhändler ein zusätzliches Element für den Service am Kunden. Kleinmengen von 0,15 bis 2,0m³ sowie kundenfreundliche Öffnungszeiten wochentags und samstags sind ein wichtiger Punkt, um das Konzept abzurunden.

Bei der Entwicklung der Anlage wurde viel Wert auf Mobilität gelegt. Die Anlage kann jederzeit auf einen LKW geladen und so innerhalb sehr kurzer Zeit zu einem anderen Standort gebracht werden. Die fertig montierte Anlage benötigt eine Stellfläche von ca. 150 m².



Micromix ... die Betontankstelle!®

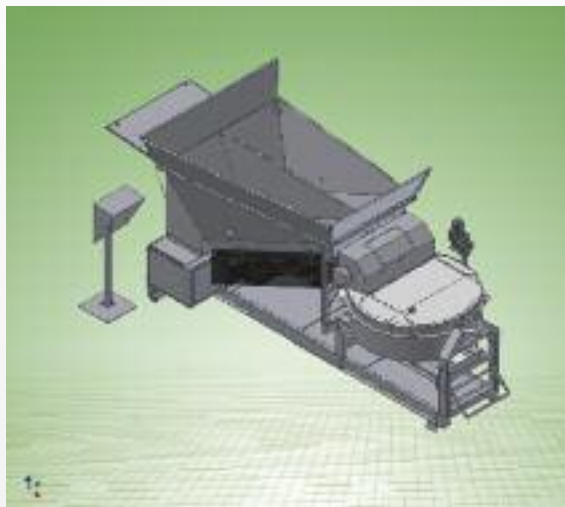
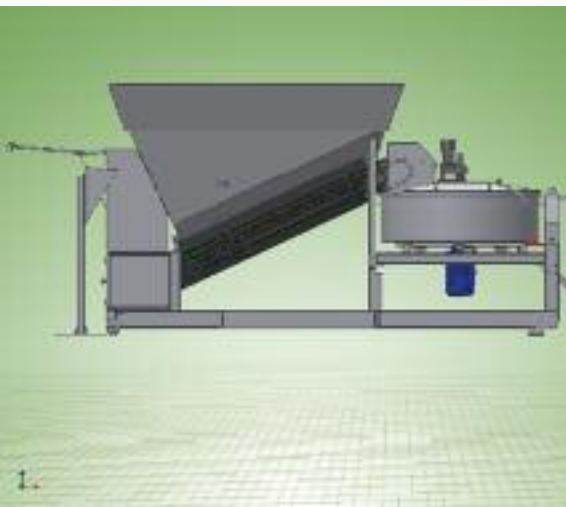

- Mischerwaage für 0,5 m³
- 2 Zuschlag-Kammern a 3 m³
- Steuerschrank
- Kartenlesegerät
- Wassertank
- Hochdruckreiniger
- Kompressor
- Additiv-Pumpe
- das Mischmodul :
Länge: 6.000 mm
Breite: 2.470 mm
Höhe: 2.500 mm

Das Mischmodul ...

Platzbedarf:

Micromix,
ohne Passivlager 100-150 m²
Passivlager für 2 x 30 t
Zuschläge auf 50 m².

Anschlußwerte:

Elektroenergie 380 V/32 A/15 kW
Wasserleitung 1", 2 bar

Reinigungsaufwand:

Einmal täglich am Abend,
zwischendurch arbeitet
ein Selbstreinigungssystem.

Betonsorten:

Bis zu acht unterschiedliche
Rezepturen aus zwei Fraktionen
Betonzuschlag, einer Zementsorte
sowie einem Zusatzmittel.

Mengenabgabe:

Kleinmengen von 0,15 bis 2,0 m³
bei einer maximalen Charge
von 0,5 m³ pro Mischvorgang.

Bedienung:

Vollautomatische Dosier- u.
Prozesssteuerung wird mittels
Magnetstreifenkarte aktiviert.

Stückelung der Karten:

0, 15
0, 25
0, 50
0, 75
1, 00
1, 25
1, 50
2, 00 m³

Mischdauer:

3 Minuten pro Charge
(Stundenleistung ca 10-15 m³)

Datenfernübertragung:

Fehlermeldungen, Störungen,
Statistiken sowie der Füllstand
im Zementsilo werden per
Funkmodul an ein Service-Center ge-
sendet.

... der Steuerschrank





Micromix ... die Betontankstelle!®

Die Standorte ...

Referenzen: (Stand per 01. 12. 2009) An über 80 Standorten in Deutschland, Litauen, Polen und Frankreich können Sie sich über die Qualität und Zuverlässigkeit unserer Betontankstelle überzeugen.

Hier einige Referenzanlagen innerhalb Deutschlands. Für Rückfragen stehen wir Ihnen gern zur Verfügung.

Hier finden
Sie uns.



Auszug aus unserer Kundenliste:

Raab Karcher
Bergen a. Rügen
Bingen a. Rhein
Leipzig

**Hennecke
Bautstoffzentrum**
59079 Werl

**Norderde Bau und
Recycling GmbH**
Süsel i. Holstein

Andreas Thaler & Co.
86356 Neusäß

Sommerkorn GmbH
61350 Bad Homburg

**Fassbender & Tenten
GmbH & Co. KG**
53359 Rheinbach

**Fassbender & Tenten
GmbH & Co. KG**
53347 Alfter

**K.H. GAUL
GmbH & Co. KG**
55576 Sprendlingen

**Hermann Plail
Sand- und Kieswerk**
91301 Forchheim

**Willi Vollmer
Sand- und Kieswerk**
65366 Geisenheim



Micromix ... die Betontankstelle!®

Ihr Ansprechpartner:

Geschäftsführer:

Karl-Heinz Schreiber
Am Flöhnberg 1
D - 16515 Oranienburg

Telefon: + 49 - 33 01 - 57366 - 0

Telefax: + 49 - 33 01 - 57366 - 15

Mobil: + 49 - 17 14 90 37 88

E-Mail: micromix_gmbh@t-online.de

HRB: 8496 Amtsgericht Neuruppin

Steuernummer: 05311403283

Ust.-Ident. Nr.: DE813203434

IBAN: DE 34 1605 00003524 00 81 00

Bank: MBS Potsdam

BLZ: 160 500 00

Konto: 352 400 8100